

# Siebwechsler TASK

für kontinuierlichen Betrieb mit Anfahrfunktion

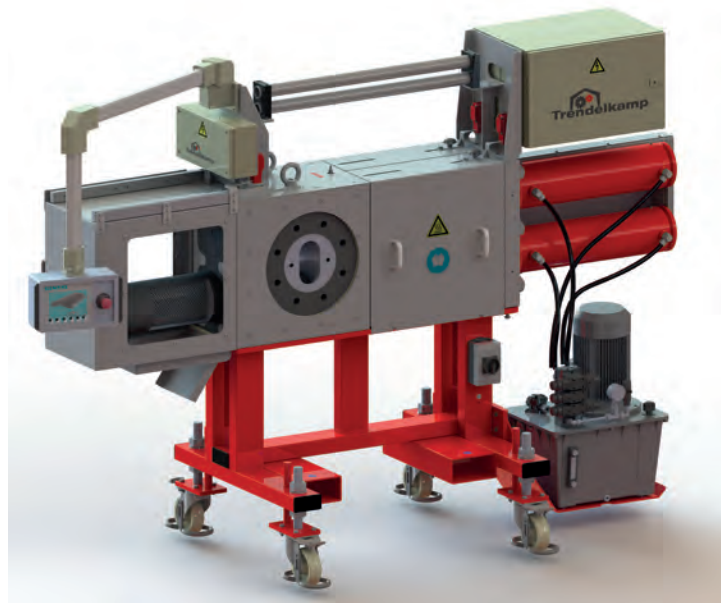

- Zwei Siebstellen
- Mit Anfahrstellung
- Rechteckige Siebstützlochplatte

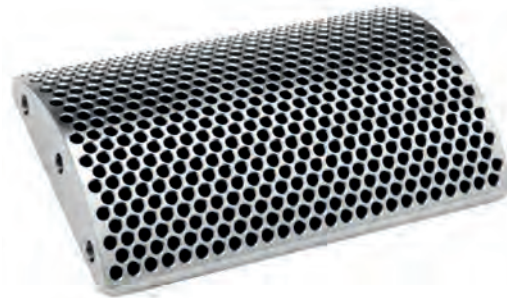

Die kontinuierlichen Siebwechsler von Trendelkamp sind konstruiert, um höchste Qualitätsansprüche in der Polymer-Schmelzefiltration zu erfüllen. TASK Siebwechsler basieren auf dem robusten und bewährten Doppelbolzen System und garantieren einen sicheren und zuverlässigen Betrieb.

Einzigartig bei allen Trendelkamp Siebwechslern ist die gewölbte und rechteckige Siebstützlochplatte. Das rechteckige Design ermöglicht im Vergleich zum runden Design eine größere Siebfläche und führt zu einer geringeren Maschinengröße bzw. zu einem höheren Durchsatz. Durch die gleichmäßig gewölbte Form der Siebstützlochplatte wird ihre Dicke auf ein Minimum reduziert und sorgt somit für einen erheblich geringeren Druckverlust. Die integrierte Anfahrfunktion erleichtert den Anfahrprozess und macht ihn effizienter.

#### Ihr Nutzen:

- Zuverlässiger, kontinuierlicher Betrieb
- Längere Siebstandzeiten und kostengünstige Filtrationsiebe
- Reduzierte Produktscherung
- Minimierte Druckdifferenz über den gesamten Siebwechsler
- Sichere, einfache Bedienung und geringe Wartungskosten
- Kurze Einbaulänge
- Kein separates Anfahrventil und Hydraulikaggregat erforderlich

#### Optionale Ausführungen:

- Öl-, dampf- oder elektrisch beheizt
- Hochtemperaturanwendung bis zu 450° C
- Spezialbeschichtung für abrasive/korrosive Anwendungen
- Edelstahlausführung
- ATEX-Ausführung

## Siebwechsler TASK

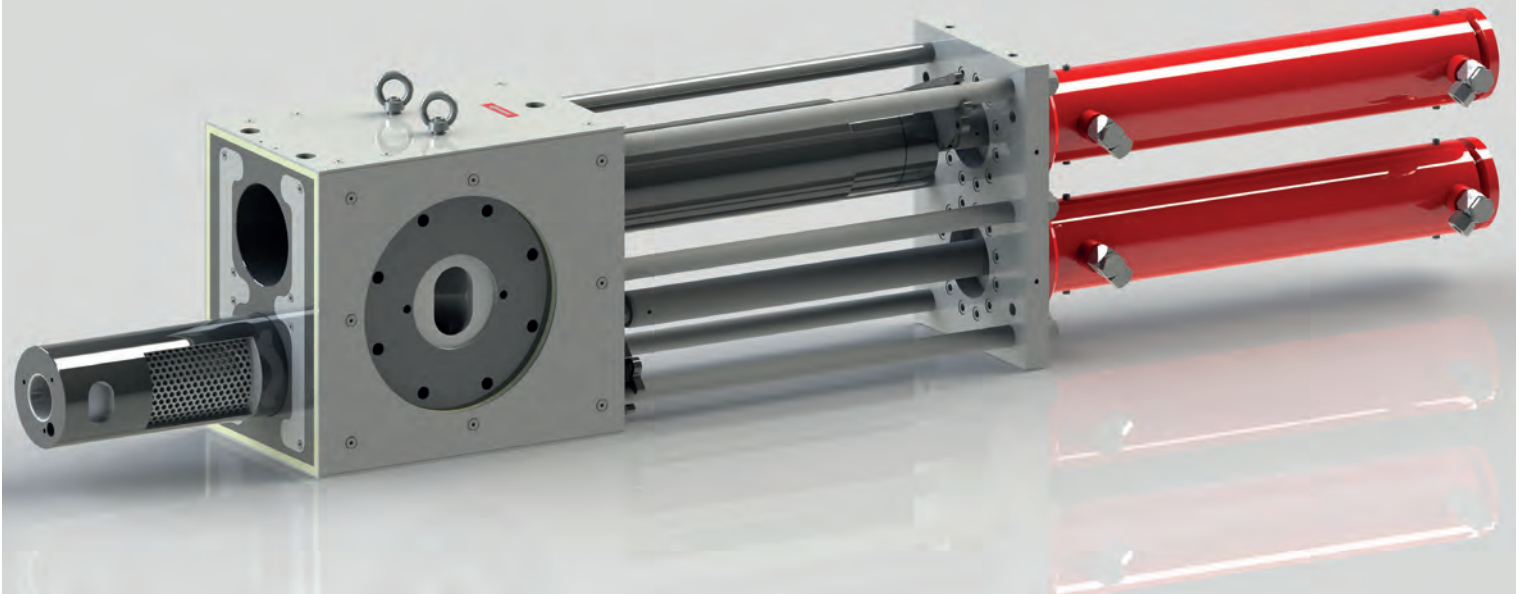

### Funktionsprinzip:

Ein rheologisch optimierter Fließkanal verteilt den eintretenden Schmelzestrom gleichmäßig in beide Siebkavitäten. In der Siebkavität befindet sich jeweils eine Siebstützlochplatte mit davorliegendem Filtrationssieb. Hinter dem Sieb wird der gefilterte Schmelzestrom wieder zusammen geführt. Sobald ein Siebwechsel nötig ist, wird der Bolzen über einen Hydraulikzylinder aus dem Gehäuse gefahren und das Sieb kann gewechselt werden. Während dieses Vorganges verbleibt der andere Bolzen in der Produktionsstellung und hält den Prozess aufrecht. Nach dem Siebwechsel wird der Bolzen über zwei Entlüftungspositionen wieder in die Produktionsstellung gefahren. Die integrierte Anfahrfunktion ermöglicht eine Umlenkung des Start-up Schmelzestroms, damit dieser nicht in den Folgeprozess gelangt. Dafür kann der untere Bolzen in die Anfahrstellung gefahren werden. Gleichzeitig fährt der obere Bolzen in Blockstellung.

### Steuerungsoptionen:

- SPS-Steuerung (automatische Entlüftung)
- Steuerungsvorbereitung (Hardwarekomponenten)
- Heizungsregelung
- Druck- und Temperaturüberwachung

### Hauptmerkmale:

- Hydraulisch betätigte Filtrationseinrichtung
- Prozessdruck/-Temperatur: bis 400 bar/400° C
- Differenzdruck: bis 100 bar
- Energieeffizient durch isoliertes Gehäuse
- Heizpatronenüberwachung (ab TSK 6-2)
- Wartungslampe zur Bolzenreinigung (ab TSK 6-2)

### Hauptanwendung:

- Compoundierung
- Masterbatching

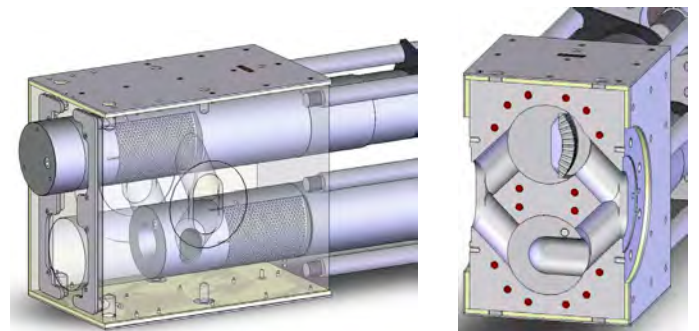

Anfahrstellung

Siebwechsler – Typenreihe TASK >>> Auslegungsbasis: Polyolefine, Filterfeinheit 200 µm					
Baugröße	Siebfläche	Durchsatz	Heizleistung	Antriebsleistung Hydraulik	
TASK 3-2	2 x 48 cm <sup>2</sup>	80 - 300 kg/h	2,7 kW	3,0 kW	
TASK 4-2	2 x 87 cm <sup>2</sup>	180 - 500 kg/h	5,4 kW	5,5 kW	
TASK 5-2	2 x 161 cm <sup>2</sup>	350 - 1.100 kg/h	8,4 kW	7,5 kW	
TASK 6-2	2 x 270 cm <sup>2</sup>	700 - 1.650 kg/h	15,0 kW	15,0 kW	
TASK 7-2	2 x 437 cm <sup>2</sup>	1.000 - 3.000 kg/h	22,0 kW	18,5 kW	
TASK 8-2	2 x 538 cm <sup>2</sup>	2.000 - 5.000 kg/h	32,8 kW	22,0 kW	